

DESPIECE DEL Cod. 201

1.- PREPARADO

Lijar todas las piezas suavemente con lija de grano 600 y luego con lija de grano 1000 o superior. Cuando más fina es la lija mejor terminación quedara al completar y pintar el modelo. Para estos modelos en particular es conveniente lijar ambas caras, hasta dejarlas suaves al tacto. Destroquelar las piezas, repasándolas con lijas en sus puntos de unión.

2.- ARMADO

En primera instancia presentar la caja del vagón y sus refuerzos. Encolar y pegar los refuerzos horizontales de ambos frentes, armar la caja y ajustar con los refuerzos longitudinales, los cuales trabaran los frentes y los refuerzos del mismo.

Los laterales se ajustarán con los refuerzos transversales, los dos refuerzos centrales se diferencian de los demás por tiene dos encastres en cada lateral. Y los dos refuerzos de los extremos forman parte de los soportes de bogies

Entre los larguero, en el reticulado inferior, se colocarán dos refuerzos, pegandolos por debajo del piso y acompañando los verticales del reticulado. (Ver figura, entre los largueros)

Las barandas laterales y frontales, rematan en su borde superior con una moldura en todo su perímetro, menos en los portones.

En las aristas exteriores de los laterales, lleva un perfil U en forma vertical. Los portones llevan un refuerzo exterior, con dos apéndice imitando las bisagras.

Una vez armado el vagón se ajustara el contrapeso y se pegará sobre el piso.

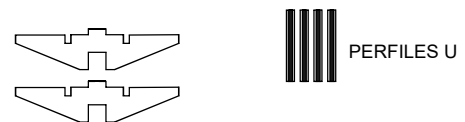
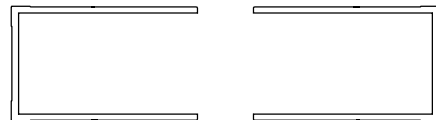
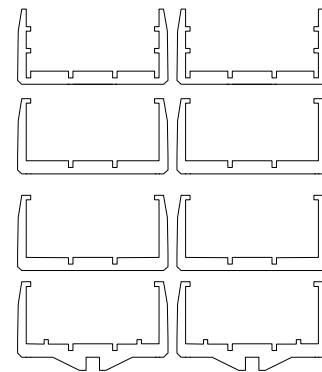
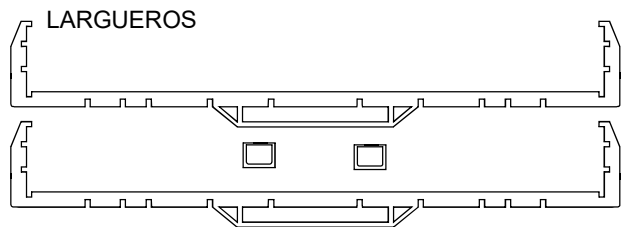
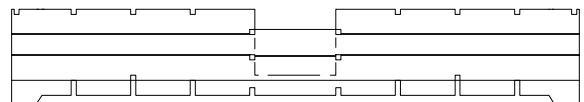
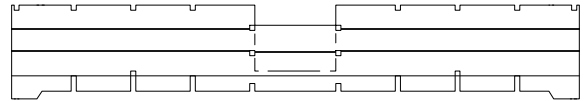
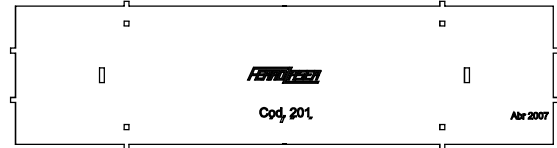
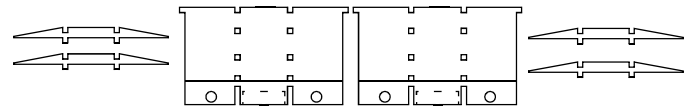
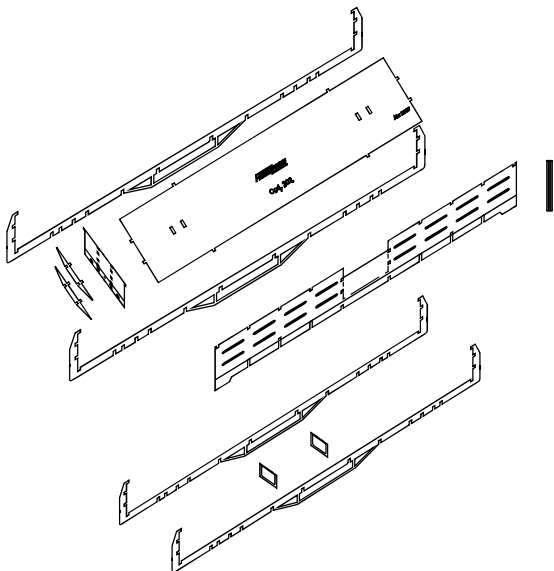

3.- PINTURA

FERROLASER recomienda el uso de imprimación gris en aerosol para pintar sus modelos. Este como todos aquellos que representan vagones metálicos pueden taparse las juntas con masilla para modelistas.